

9 標識

《基本的考え方》

高齢者、障害者等の円滑な移動等に配慮した便所、駐車施設、停車施設、エレベーターがある場合、その位置を誰にでも分かりやすい内容で表示することが重要になります。設計においては、子どもや外国人も含めて分かりやすいデザインにすることや、位置、照明等による見やすさへの配慮が求められます。

【凡例】 バリアフリー法同等基準 福まち条例独自基準
福まち条例独自基準（努力義務）

標識

	福祉のまちづくり条例	バリアフリー法令 及び 埼玉県バリアフリー条例
対象	高齢者、障害者等の円滑な利用に配慮した便所・便房（車椅子対応トイレ、準車椅子対応トイレ）、駐車施設、停車施設、又はエレベーターその他の昇降機を設ける建築物	移動等円滑化の措置がとられたエレベーターその他の昇降機、便所又は駐車施設を設ける建築物
標識の設置	高齢者、障害者等の円滑な利用に配慮した便所若しくは便房の出入口若しくはその付近、 車椅子使用者用駐車施設、高齢者、障害者等優先駐車施設 又は高齢者、障害者等の円滑な利用に配慮したエレベーターその他の昇降機の付近には、それぞれ、当該便所、便房、 車椅子使用者用駐車施設、高齢者、障害者等優先駐車施設 、エレベーターその他の昇降機があることを表示する標識を設けること。	令第19条 移動等円滑化の措置がとられたエレベーターその他の昇降機、便所又は駐車施設の付近には、それぞれ、当該エレベーターその他の昇降機、便所又は駐車施設があることを表示する標識を設けなければならない。
位置、高さ、照明	位置、高さ、照明等は、高齢者、障害者等に配慮したものとすること。	令第19条 国土交通省令で定めるところにより、標識を設けなければならない。 平成18年国交省令第113号 ・標識は、高齢者、障害者等の見やすい位置に設けなければならない。 ・標識は、当該標識に表示すべき内容が容易に識別できるもの（当該内容が日本産業規格Z8210に定められているときは、これに適合するもの）でなければならない。
文字	文字の大きさ、書体、配色等は、高齢者、障害者等が見やすく分かりやすいものとし、必要に応じ、子ども等が理解しやすいよう平仮名、片仮名、図、記号等による表示を行うこと。	-
視覚障害者対応	必要に応じ、点字、音声その他の方法により視覚障害者を案内する設備を設けること。	-

《用語の定義》

	福祉のまちづくり条例	バリアフリー法令 及び 埼玉県バリアフリー条例
車椅子利用者用駐車施設	車椅子使用者が円滑に利用することができる駐車施設（「7 駐車場等」の基準に適合する駐車施設）	車椅子使用者が円滑に利用することができる駐車施設（令第17条で整備する駐車施設）
高齢者、障害者等優先停車施設	高齢者、障害者等の自動車への円滑な乗降に供する自動車の停車施設（「7 駐車場等」の基準に適合する停車施設）	-

《解説》

【標識の設置】高齢者、障害者等の円滑な利用に配慮した施設の位置を明示するため、当該施設の付近に標識を設置する。なお、一般の便所内に便房を設けて準車椅子対応トイレとする場合は、便房とその便房がある便所の出入口又はその付近のそれぞれに標識を設置する必要がある。

【位置・高さ・照明】標識は、円滑な利用に配慮された施設を特に必要とする高齢者、障害者等から見やすい位置で、視点からの見上げ角度が小さく、かつ目線の低い車椅子利用者や子どもにも見やすい高さとし、照明による逆光や反射グレアが生じないように配慮する。

【文字】子どもを含め、高齢者、障害者等が見やすく分かりやすいものとする。

【視覚障害者対応】視覚障害者が円滑な利用に配慮された施設を認識できるように、必要に応じて点字、音声等による案内設備を設ける。

《望ましい整備》

- ・ 標識は、高齢者、障害者等の円滑な利用に配慮した施設だけではなく、移動等円滑化経路内に適切かつ連続的に設ける。
- ・ 利用者に配慮した施設や設備がある場合は、それらの施設や設備があることを示す分かりやすい標識を設ける。
- ・ 施設用途に応じて外国語を併記する。

《駐車場案内》



《入口方向を示す案内》



《車椅子使用者用駐車施設の標識》

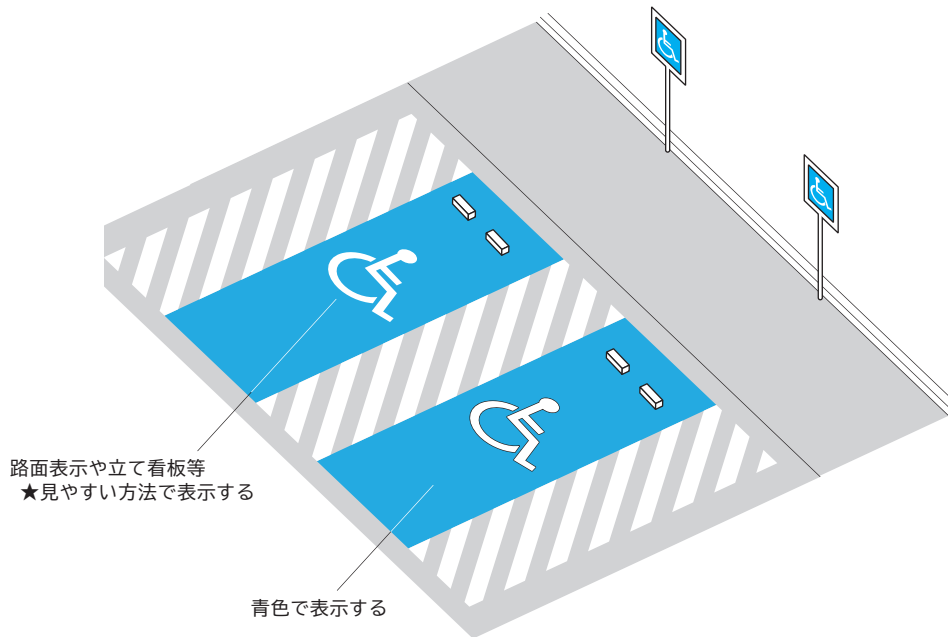

《突出型の標識を設ける場合》

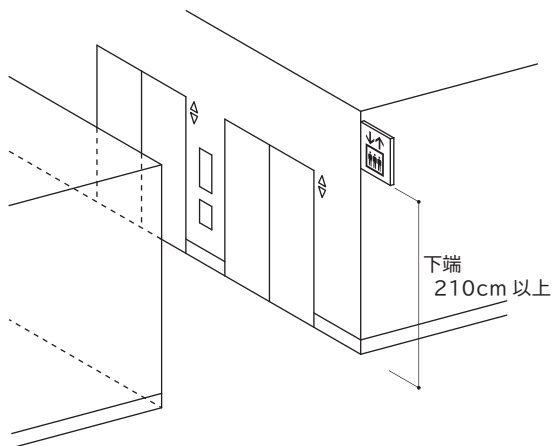

出典：東京都福祉のまちづくり条例施設整備マニュアル
 平成31年（2019年）3月改訂版 140ページ【図14.2】（一部、変更しています。）

《案内用図記号（JIS Z 8210）の例》



案内所
Question & answer



案内
Information



お手洗
Toilets



男性
Men



女性
Women



男女共用お手洗
All gender toilet



子どもお手洗
Children's toilet



オストメイト用設備 /
オストメイト
Facilities for Ostomy
or Ostomate



ベビーチェア
Baby chair



おむつ交換台
Diaper changing
table



介助用ベッド
Care bed



着替え台
Changing board
table



ベビーケアルーム
Baby care room



授乳室
Nursing room



障害のある人が
使える設備
Accessible facility



スロープ
Slope



駐車場
Parking



自転車
Bicycle

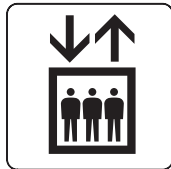

エレベーター
Elevator



エスカレーター
Escalator



階段
Stairs



喫煙所
Smoking area

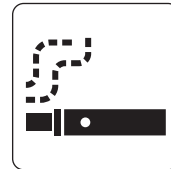

加熱式たばこ
専用喫煙所
Designated heated
tobacco smoking room



無線 LAN
Wireless LAN



カームダウン・クールダウン
Calm down, cool down



禁煙
No smoking



撮影禁止
Do not take
photographs



AED
(自動体外式除細動器)
Automated external
defibrillator



矢印
Directional arrow

《案内用図記号（JIS Z 8210）以外の例》



乳幼児用設備
Nursery



補助犬マーク
Service Dogs
Welcome



耳マーク

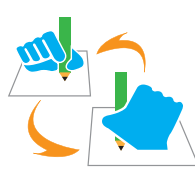

筆談マーク



手話マーク

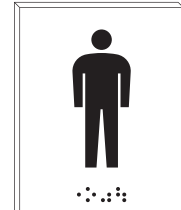

《点字併記の例》